

EN USER MANUAL / PL INSTRUKCJA / CZ NÁVOD / DA BRUGERMANUAL

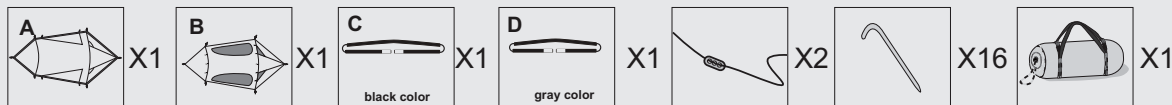

C X1 black color
D X1 gray color

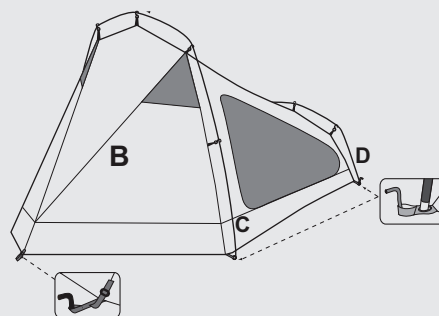
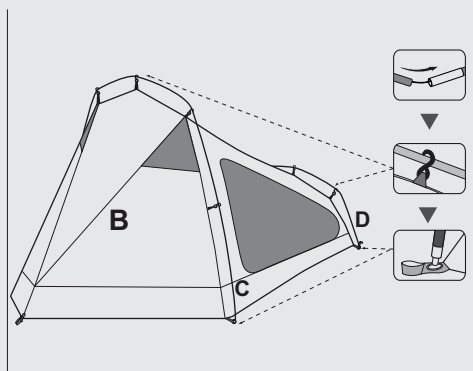
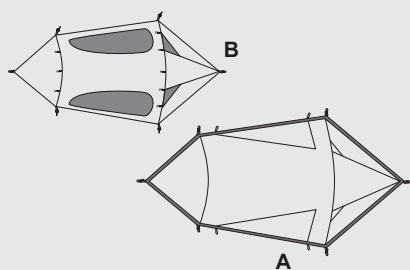

EN ASSEMBLY

- LAY OUT THE TRACKER AND INNER TENT ON A FLAT SURFACE. CLOSE THE FRONT DOOR LATCHES, BEING CAREFUL NOT TO SNAG THE FABRIC.
- CONNECT THE POLES TOGETHER AND GENTLY PULL THEM THROUGH THE BLACK HANDLES OF THE TENT INTERIOR.
- ATTACH THE PEGS TO THE GROUND AT THE BLACK HANDLES NEAR THE BOTTOM. THEN FIX THE HANDLES ON THEM, GIVING THE RIGHT SHAPE L THE TENT.
- PUT THE TRACKER ON THE INTERIOR OF THE TENT, TYING IT TO THE POLES AT THE INDICATED PLACES.

- USING THE PEGS AROUND THE TENT, ATTACH THE TRACKER TO THE GROUND.
- PULL THE TWO LINES LOCATED ON THE TRACKER ON ITS WIDER SIDE. MAKE SURE THAT THE TENT HAS TAKEN THE RIGHT SHAPE. ANCHOR A HERRING TO THE GROUND WHERE THE STRETCHED LINE ENDS. THEN TIE THE STRETCHED LINE TO THE HERRINGBONE.

DISASSEMBLY

- UNTIE ALL THE CABLES AND PULL THE PEGS OUT OF THE GROUND.
- SLIDE OFF THE TRACKER. THEN GENTLY PULL THE POLES OUT OF THE HOLDERS.
- ROLL UP THE TENT AND THE TROPIC, AND PUT IT INTO THE BAG TOGETHER WITH THE OTHER COMPONENTS.

PL MONTAŻ

- ROZŁÓŻ TROPIK I WNĘTRZE NAMIOTU NA PŁASKIEJ POWIERZCHNI. ZAMKNIJ ZAMKI DRZWI WEJŚCIOWYCH, UWAGAŻAJĄC ABY NIE ZAHACZYĆ O MATERIAŁ.
- ZŁĄCZ Z SOBĄ PAŁĄKI I DELIKATNIE PRZECIĄGNIJ JE PRZEZ CZARNE UCHWYTY WNĘTRZA NAMIOTU.
- PRZYMOCUJ ŚLEDZIE DO PODŁOŻA PRZY CZARNYCH UCHWYTYCH PRZY SPODZIE. NASTĘPNIE ZAMOCUJ NA NICH UCHWYTY, NADAJĄC ODPowiedNI KSZTAŁT L NAMIOTOWI.
- NAŁÓŻ TROPIK NA WNĘTRZE NAMIOTU, PRZYWIĄZUJĄC GO WE WSKAZANYCH MIEJSCACH DO PAŁĄKÓW.

- UŻYWAJĄC ŚLEDZI WOKÓŁ NAMIOTU PRZYMOCUJ TROPIK DO PODŁOŻA.
- NACIĄGNIJ DWIE LINKI ZNAJDUJĄCE SIĘ NA TROPIKU PO JEGO SZERSZEJ. UPEWNIJ SIĘ, ŻE NAMIOT PRZYBRAŁ ODPowiedNI KSZTAŁT. W MIEJSCY GDZIE KOŃCZY SIĘ NACIĄGIĘTA LINKA ZAMOTUJ ŚLEDZIA DO PODŁOŻA. NASTĘPNIE PRZYWIĄŻ DO ŚLEDZI NACIĄGIĘTĄ LINKĘ.

DEMONTAŻ

- ODWIĄŻ WSZYSTKIE LINKI I WYCIĄGNIJ ŚLEDZIE Z PODŁOŻA.
- ZSUŃ TROPIK. NASTĘPNIE DELIKATNIE WYCIĄGNIJ PAŁĄKI Z UCHWYTÓW.
- ZWIŃ NAMIOT ORAZ TROPIK, I RAZEM Z POZOSTAŁYMI ELEMENTAMI WSADŹ DO TORBY.

CZ MONTÁŽ

- ROZLOŽTE TROPIKO A VNĚTRNÍ LOŽNICI NA ROVNÝ PLOVCH. ZAVŘETE ZIP DVĚŘÍ A DÁVEJTE POZOR, ABYSTE NEZADRHLI LÁTKU.
- SPOJTE TYČE K SOBĚ A JEMNĚ JE NACVAKNĚTE DO HÁČKŮ VNĚTRNÍ LOŽNICE.
- ČEPY NA KONČÍCH TYČÍ VLOŽTE DO OČEK ČERNÝCH POUTEK PRO ZVEDNUTÍ STANU. PODLÁŽKU STANU POMOCÍ POUTEK VYPNĚTE A POUTKA PŘIPEVNĚTE POMOCÍ KOLÍKŮ K ZEMI.
- NA VNĚTRNÍ LOŽNICI NATÁHNĚTE TROPIKO A PŘI VÁŽTE JEJ K TYČÍM NA VYZNAČENÝCH MÍSTĚCH.

- POMOCÍ POUTEK VYPNĚTE TROPIKO A KOLÍKY JEJ PŘIPEVNĚTE K PODKLADU.
- NAPÍNAČÍ ŠNŮRY PŘIPEVNĚTE K TROPIKU A NAPNĚTE JE. UJISTĚTE SE, ŽE STAN NABYL SPRÁVNÝ TVAR. POMOCÍ KOLÍKŮ JE UKOTVĚTE K ZEMI.

DEMONTÁŽ

- VYTÁHNĚTE VŠECHNY KOLÍKY Z PODKLADU A ODVAŽTE TROPIKO OD LOŽNICE.
- STÁHNĚTE A SLOŽTE TROPIKO. POTĚ OPATRNĚ VYTÁHNĚTE TYČE Z POUTEK A VYJMĚTE TYČE Z HÁČKŮ.
- SROLUJTE STAN A S TROPIKEM JEJ VLOŽTE DO TAŠKY SE VŠEMI OSTATNÍMI DÍLY.

DA MONTERING

- LÆG TRACKEREN OG INNERTELLET UD PÅ EN FLAD OVERFLADE. LUK FORDRYSLÅSERNE, OG PAS PÅ IKKE AT FANGSTRE STOFFET.
- SAMMENFØJ STANGERNE OG TRÆK DEM FORSIGTIGT TRÆK DEM GJENNEM DE SORT E HÅNDTAG I TELTETS INDRE.
- FASTGØR PLOKKERNE TIL JORDEN VED DE SORTE HÅNDTAG NÆR BUNDEN. FASTGØR DEREFTER HÅNDTAGENE PÅ DEM, SÅ TENTET FÅR DEN RIGTIGE FORM.
- PLACER TRACKEREN PÅ INDERSIDEN AF TELTET, OG FASTGØR DEN TIL STÆNGERNE PÅ DE ANGIVNE STEDER.

- BRUG PLOKKERNE RUNDT OM TENTET TIL AT FASTGØRE SPORINGEN TIL JORDEN.
- TRÆK DE TO LINJER, DER BEFINDER SIG PÅ SPORINGEN PÅ DEN BREDE SIDE. SØRG FOR, AT TELTET HAR FÅET DEN RIGTIGE FORM. FASTGØR EN SILD TIL JORDEN, HVOR DEN UDSTRAKKEDE LINJE SLUTTER. BIND DEREFTER DEN UDSTRAKKEDE LINJE TIL SILDEN.

AFMONTERING

- LØSN ALLE KABLER OG TRÆK PLOKKERNE UD AF JORDEN.
- SKUB SPORINGEN AF. TRÆK DEREFTER STANGERNE FORSIGTIGT UD AF HOLDERNE.
- RUL TELTET OG TROPICKEN SAMMEN, OG LÆG DET I TASKEN SAMMEN MED DE ØVRIGE KOMPONENTER.



DE AUFBAU

- 1 LEGEN SIE DEN TRACKER UND DAS INNENZELT AUF EINER EBENEN FLÄCHE AUS. SCHLIESSEN SIE DIE VERSCHLÜSSE DER VORDERTÜR UND ACHTEN SIE DARAUF, DASS SIE NICHT AM STOFF HÄNGEN BLEIBEN.
- 2 VERBINDEN SIE DIE STANGEN MITEINANDER UND ZIEHEN SIE SIE VORSICHTIG DURCH DIE SCHWARZEN GRIFFE IM INNEREN DES ZELTES.
- 3 BEFESTIGEN SIE DIE HERINGE AN DEN SCHWARZEN GRIFFEN IN BODENNÄHE AM BODEN. BEFESTIGEN SIE DANN DIE GRIFFE DARAN, UM DEM ZELT DIE RICHTIGE FORM ZU GEBEN.
- 4 LEGEN SIE DEN TRACKER IN DAS ZELTINNERE UND BINDEN SIE IHN AN DEN ANGEZEIGTEN STÄBLEN AN DEN STANGEN FEST.

- 5 BEFESTIGEN SIE DEN TRACKER MIT DEN HERINGEN UM DAS ZELT HERUM AM BODEN.
- 6 ZIEHEN SIE AN DEN BEIDEN LEINEN, DIE SICH AUF DER BREITEREN SEITE DES TRACKERS BEFINDEN. ACHTEN SIE DARAUF, DASS DAS ZELT DIE RICHTIGE FORM ANGENOMMEN HAT. VERANKERN SIE EINEN HERING AM BODEN, WO DIE GESPANNTE LEINE ENDET. BINDEN SIE DANN DIE GESPANNTE LEINE AN DEN HERING.

DEMONTAGE

- 1 ALLE KABEL LÖSEN UND DIE HERINGE AUS DEM BODEN ZIEHEN.
- 2 SCHIEBEN SIE DEN TRACKER NACH UNTEN. ZIEHEN SIE DANN VORSICHTIG DIE STANGEN AUS DEN HALTERUNGEN. 3.
- 3 RÖLLEN SIE DAS ZELT UND DAS AUSSENZELT ZUSAMMEN UND LEGEN SIE ES MIT ALLEN ANDEREN TEILEN IN EINEN BEUTEL.

ES MONTAJE

- 1 EXTIENDA EL SEGUIDOR Y LA TIENDA INTERIOR SOBRE UNA SUPERFICIE PLANA. CIERRE LOS PESTILLOS DE LA PUERTA DELANTERA, TENIENDO CUIDADO DE NO ENGANCHAR LA TELA.
- 2 CONECTE LOS PALOS ENTRE SÍ Y TIRE SUAVEMENTE TIRAR DE ELLOS A TRAVÉS DE LAS ASAS NEGRAS DEL INTERIOR DE LA TIENDA.
- 3 FIJE LAS CLAVILLAS AL SUELO EN LAS ASAS NEGRAS CERCA DE LA PARTE INFERIOR. A CONTINUACIÓN, FIJE LAS ASAS EN ELLAS, DANDO LA FORMA ADECUADA A LA TIENDA.
- 4 COLOQUE EL RASTREADOR EN EL INTERIOR DE LA TIENDA, ATÁNDOLO A LOS POSTES EN LOS LUGARES INDICADOS.

- 5 UTILIZANDO LAS CLAVIJAS ALREDEDOR DE LA TIENDA, FIJE EL RASTREADOR AL SUELO
- 6 TIRE DE LAS DOS CUERDAS SITUADAS EN EL LADO MÁS ANCHO DEL SEGUIDOR. ASEGÚRESE DE QUE LA TIENDA HA ADQUIRIDO LA FORMA CORRECTA. FIJE UNA CLAVILLA AL SUELO DONDE TERMINA LA CUERDA ESTIRADA. A CONTINUACIÓN, ATA LA CUERDA ESTIRADA A LA CLAVILLA.

DESMONTAJE

- 1 DESATE TODOS LOS CABLES Y RETIRE LAS CLAVILLAS DEL SUELO.
- 2 DESLIZA EL TRACKER. A CONTINUACIÓN, RETIRA CON CUIDADO LOS POSTES DE LOS SOPORTES.
- 3 ENROLLA LA TIENDA Y EL TROPIC, Y METEDLOS EN LA BOLSA JUNTO CON EL RESTO DE COMPONENTES.

ET KOOSTAMINE

- 1 LAOTAGE TRACKER JA SISETELK LAIALE PINNALE. SULGEGE EESUKSE LUKUD, OLGE ETTEVAATLIK, ET KANGAS EI JÄÄKS KINNI. ÜHENDAGE VARRD OMA VAHEL JA TÕMBAGE NEID ÖRNALT TÕMBA NEID TELGI SISEMISTE MUSTADE KÄEPIDEMETE KAUDU.
- 2
- 3 KINNITAGE MAAPINNALE KINNITUSKONKSUD MUSTA KÄEPIDEME ALLAOSA LÄHEDALE. SEEJÄREL KINNITAGE KÄEPIDEMED NENDELE, ANDA TELGILE ÕIGE KUJU.
- 4 PAIGUTAGE JÄLGIMISSEADE TELGI SISEMUSSE JA SIDUGE SEE MASTIDELE MÄRGITUD KOHTADES.

- 5 KASUTADES TELGI ÜMBER ASUVATE KINNITUSKONKSUDE ABIL, KINNITAGE JÄLGIMISSEADE MAAPINNALE
- 6 TÕMMAKE KAHE NÕORI ABIL JÄLGUJA LAIEMAT KÜLGE. VEENDUGE, ET TELK ON ÕIGE KUJU SAANUD. KINNITAGE MAAPINNALE HERING, KUS PINGUL NÕOR LÕPEB. SEEJÄREL SIDUGE PINGUL NÕOR HERINGUAGA.

LAHTI VÕTMINE

- 1 LAHENDAGE KÕIK KAABLID JA TÕMBAGE MAAST KINNITUSKONKSUD VÄLJA.
- 2 LIIGUTAGE JÄLGIMISSEADE ÄRA. SIIS TÕMBAGE VARRD HOIDIKUTEST ETTEVAATLIKULT VÄLJA.
- 3 RULLIGE TELK JA TROOPIK ÜLES JA PANGE NEED KOOS MUUDE KOMPONENTIDEGA KOTTI.

FR ASSEMBLAGE

- 1 DÉPLOIEZ LE TRACKER ET LA TENTE INTÉRIEURE SUR UNE SURFACE PLATE. FERMEZ LES LOQUETS DE LA PORTE AVANT EN PRENANT SOIN DE NE PAS ACCROCHER LE TISSU.
- 2 ASSEMBLEZ LES MÂTS ET TIREZ-LES DÉLICATEMENT LES TIRER À TRAVERS LES POIGNÉES NOIRES À L'INTÉRIEUR DE LA TENTE.
- 3 FIXEZ LES PIQUETS AU SOL AU NIVEAU DES POIGNÉES NOIRES PRÈS DU BAS. FIXEZ ENSUITE LES POIGNÉES SUR LES PIQUETS, EN DONNANT LA BONNE FORME À LA TENTE.
- 4 PLACEZ LE TRACKER À L'INTÉRIEUR DE LA TENTE EN L'ATTACHANT AUX PIQUETS AUX ENDROITS INDIQUÉS.

- 5 À L'AIDE DES PIQUETS ATOUR DE LA TENTE, FIXEZ LE TRACKER AU SOL
- 6 TIREZ LES DEUX CORDES SITUÉES SUR LE TRACKER, DU CÔTÉ LE PLUS LARGE. ASSUREZ-VOUS QUE LA TENTE A PRIS LA BONNE FORME. ANCREZ UNE CHEVILLE AU SOL À L'ENDROIT OÙ LA CORDE TENDUE SE TERMINE. ATTACHEZ ENSUITE LA CORDE TENDUE À LA CHEVILLE.

DÉMONTAGE

- 1 DÉFAITES TOUS LES CÂBLES ET RETIREZ LES PIQUETS DU SOL.
- 2 RETIREZ LE TRACKER. RETIREZ ENSUITE DÉLICATEMENT LES MÂTS DES SUPPORTS.
- 3 ENROULEZ LA TENTE ET LE TROPIC, ET METTEZ-LES DANS LE SAC AVEC LES AUTRES COMPOSANTS.

HU ÖSSZESZERELÉS

- 1 TERÍTSE KI A TRACKER-T ÉS A BELSŐ SÁTRAKAT EGY SÍK FELÜLETRE. CSUKJA BE AZ ELSŐ AJTÓ ZÁRAIT, ÜGYELVE ARRA, HOGY NE AKADJON MEG A SZÖVET.
- 2 CSATLAKOZTASSA ÖSSZE A RÚDAT, ÉS ÓVATOSAN HÚZZA ÁT ÖKET A SÁTRA BELSEJÉBEN LÉVŐ FEKETE FOGANTYÚKON.
- 3 RÖGZÍTSE A KÖTŐKÖTŐKET A FÖLDHEZ AZ ALJÁHOZ KÖZELI FEKETE FOGANTYÚKHOZ. EZUTÁN RÖGZÍTSE A FOGANTYÚKAT RAJTAUK, HOGY A SÁTRA MEGKAPJA A MEGFELELŐ FORMÁT.
- 4 HELYEZZÉK A NYOMKÖVETŐT A SÁTRA BELSÉJÉBE, ÉS KÖTÖZZÉK RÁ A RÚDOKRA A JELÖLT HELYEKEN.

- 5 A SÁTOR KÖRÜL LÉVŐ KÖTŐKÖTŐK SEGÍTSÉGÉVEL RÖGZÍTSE A NYOMKÖVETŐT A TALAJHOZ
- 6 HÚZZA MEG A NYOMKÖVETŐ KÉT VONALÁT A SZÉLESEBB OLDALÁN. GYŐZÖDJÖN MEG ARRÓL, HOGY A SÁTRA MEGFELELŐ FORMÁT VETT-E. RÖGZÍTSE A HERINGET A FÖLDHEZ, AHOL A FESZÍTETT VONAL VÉGET ÉR. EZUTÁN KÖTÖZZE A FESZÍTETT VONALAT A HERINGHEZ.

SZÉTSZERELÉS

- 1 KÖTÖZZE KI AZ ÖSSZES KÁBELT, ÉS HÚZZA KI A KÖTŐKÖTÉSEKET A TALAJBÓL.
- 2 CSÚSZTASSON LE A NYOMKÖVETŐT. EZUTÁN ÓVATOSAN HÚZZA KI A RÚDAT A TARTÓKBÓL.
- 3 TEKERJE ÖSSZE A SÁTRAKAT ÉS A TROPIKUS SÁTRAKAT, ÉS TEGYE A TÁSKÁBA A TÖBBI ALKATRÉSZTEL EGYÜTT.



IT MONTAGGIO

- 1 DISPORRE IL TRACKER E LA TENDA INTERNA SU UNA SUPERFICIE PIANA. CHIUDERE I FERMAGLI DELLA PORTA ANTERIORE, FACENDO ATTENZIONE A NON STRAPPARE IL TESSUTO.
- 2 COLLEGARE I PALI TRA LORO E TIRARLI DELICATAMENTE TIRANDOLI ATTRAVERSO LE MANIGLIE NERE ALL'INTERNO DELLA TENDA.
- 3 FISSARE I PICCHETTI AL SUOLO IN CORRISPONDENZA DELLE MANIGLIE NERE VICINO ALLA PARTE INFERIORE. POI FISSARE LE MANIGLIE SU DI ESSI, DANDO LA GIUSTA FORMA ALLA TENDA.
- 4 POSIZIONARE IL TRACKER ALL'INTERNO DELLA TENDA, LEGANDOLO AI PALI NEI PUNTI INDICATI.
- 5 UTILIZZANDO I PICCHETTI INTORNO ALLA TENDA, FISSARE IL TRACKER AL TERRENO
- 6 TIRARE LE DUE LINEE SITUATE SUL TRACKER SUL LATO PIÙ LARGO, ASSICURARSI CHE LA TENDA ABBI A PRESO LA FORMA CORRETTA. ANCORARE UN'HERRING AL TERRENO DOVE TERMINA LA LINEA TESA. POI LEGARE LA LINEA TESA ALL'HERRINGBONE.

SMONTAGGIO

- 1 SCATENARE TUTTI I CAVI E ESTRARRE I PICCHETTI DAL TERRENO.
- 2 SCIVOLARE VIA IL TRACKER. POI ESTRARRE DELICATAMENTE I PALI DAI SUPPORTI.
- 3 ARROTOLARE LA TENDA E IL TROPIC E METTERLI NELLA BORSA INSIEME AGLI ALTRI COMPONENTI.

LT SURINKIMAS

- 1 IŠKLOTYKITE TRACKER IR VIDINĖ PALAPINĖ ANT LYGIOS PAVIRŠIAUS. UŽDARYKITE PRIEKINES DURŲ SKLENDES, BŪTINAI ATSARGIAI, KAD NEPAŽEISTUMĖTE AUDINIO.
- 2 SUJUNGITE STULPUS IR ŠVELNIAI PRAEIKITE JUOS PER JUODAS PALAPINĖS VIDINĖS RANKENAS.
- 3 PRITVIRTINKITE KAIŠČIUS PRIE ŽEMĖS PRIE JUODŲ RANKENĖLIŲ APAČIOJE. TADA PRITVIRTINKITE RANKENĖLES PRIE JUŲ SUITEKdami PALAPINEI TINKAMĄ FORMĄ.
- 4 ĮDĖKITE SEKĖJĄ Į PALAPINĖS VIDŲ, PRISEGdami JĄ PRIE STULPŲ NURODYTAIS VIETOSE.
- 5 NAUDOJdami PALAPINĖS APINKIES KABLUKUS, PRITVIRTINKITE SEKIKLĮ PRIE ŽEMĖS.
- 6 IŠTEMPKITE DVI VIRVĖS, ESANČIAS ANT SEKIKLIO PLATESNĖJE PUSĖJE. ĮSITIKINKITE, KAD PALAPINĖ JOAU TINKAMĄ FORMĄ, PRIKABINKITE ŽUVIES KAULĄ PRIE ŽEMĖS TEN, KUR BAIGIASI IŠTEMPTA VIRVĖ. TADA PRIRIŠKITE IŠTEMPTĄ VIRVĖ PRI ŽUVIES KAULO.

IŠARDYMAS

- 1 ATISEGKITE VISUS KABELIUS IR IŠTRAUKITE KAIŠČIUS IŠ ŽEMĖS.
- 2 NUIMKITE TRACKERĮ. TADA ŠVELNIAI IŠTRAUKITE STULPUS IŠ LAIKIKLIŲ.
- 3 SUSUKITE PALAPINĖ IR TROPIKĄ IR ĮDĖKITE JĮ MAIŠĄ KARTU SU KITOMIS KOMPONENTŲ DALIMIS.

LV MONTĀŽA

- 1 IZKLĀSTĪET TRACKER UN IEKŠĒJO TELTI UZ LĪDZĪGA VIRSMAS. AIZVĒRCĪET PRIEKŠĒJO DURVJU FIKSATORUS, UZMANOTIES, LAI NEPĀRRAUGTU AUDU.
- 2 SAVIENOJAT STIENUS UN VĒLĪGI PAVELCIET TOS CAUR TELTS IEKŠĒJĀS DAĻAS MELNĀJĀM ROKTURĪM.
- 3 PIESTĪPRINĪET PĪKSTES ZEMĒ PIE MELNĀJĀM ROKTURĪM TĒNTĪ APAKŠĀ. PĒC TAM PIESTĪPRINĪET ROKTURUS, PIEŠĪROT TĒNTĪM PIEMĒROTU FORMU.
- 4 UZSTĀDIET TRACKERU TELTS IEKŠPUSĒ, PIESTĪPRINOT TO PIE STIENĪEM NORĀDĪTĀJĀS VIETĀS.
- 5 IZMANTOJOT PĀKES AP TELTI, PIESTĪPRINĀT TRACKERU PIE ZEMES
- 6 PAVILCIET ABAS LĪNIJAS, KAS ATRODAS UZ TRACKER PLAŠĀKĀ PUSĒ. PĀRBAUDIET, KA TELTS IR IEĢUVUSI PĀREIZO FORMU. PIESTĪPRINĀT HERRINGU ZEMĒ, KUR BEIDZAS STIEPTA LĪNIJA. PĒC TAM PIESTĪPRINĀT STIEPTU LĪNIJU PIE HERRINGBONE.

DEMONTĀŽA

- 1 ATSAIET VISUS KABELUS UN IZRAUCIET PĪKSTUS NO ZEMES.
- 2 NOŅEMĪET TRACKERU. PĒC TAM VĒLĒJIES IZVELCIET STABUS NO TURĒTĀJIEM.
- 3 SATINĀT TELTI UN TROPIKU UN IEĻECIET TO SOMĀ KOPĀ AR CITĀM SASTĀVDAĻĀM.

NL MONTAGE

- 1 LEG DE TRACKER EN DE BINNENT OP EEN VLAKKE ONDERGROND. SLUIT DE VERGREDELINGEN VAN DE VOORDEUR EN LET ER OP DAT U NIET AAN DE STOF VASTRAKT.
- 2 VERBIND DE STOKKEN MET ELKAAR EN TREK ZE VOORZICHTIG TREK ZE DOOR DE ZWARTE HANDVATEN VAN DE BINNENTENT.
- 3 BEVESTIG DE PINDEN AAN DE GROND BIJ DE ZWARTE HANDVATEN ONDERAAN. BEVESTIG DAARNA DE HANDVATEN DAARAAN, ZODAT DE TENT DE JUISTE VORM KRIJGT.
- 4 PLAATS DE TRACKER IN DE TENT EN BEVESTIG DEZE AAN DE STOKKEN OP DE AANGEGEVEN PLAATSEN.
- 5 BEVESTIG DE TRACKER AAN DE GROND MET BEHULP VAN DE PINNEN ROND DE TENT
- 6 TREK AAN DE TWEE LIJNEN AAN DE BREDE KANT VAN DE TRACKER. ZORG ERVOOR DAT DE TENT DE JUISTE VORM HEEFT. VERANKER EEN HARING IN DE GROND WAAR DE GESPANNEN LIJN EINDIGT. BIND DE GESPANNEN LIJN DAARNA AAN DE HARINGBOT.

DEMONTAGE

- 1 MAAK ALLE KABELS LOS EN TREK DE HARINGEN UIT DE GROND.
- 2 SCHUIF DE TRACKER ERAF. TREK DAARNA DE STOKKEN VOORZICHTIG UIT DE HOUDERS.
- 3 ROL DE TENT EN DE TROPIC OP EN STOP DEZE SAMEN MET DE ANDERE ONDERDELEN IN DE TAS.

PT MONTAGEM

- 1 ESTENDA O TRACKER E A TENDINHA INTERNA NUMA SUPERFÍCIE PLANA. FECHÉ OS TRAVÕES DA PORTA DA FRENTE, TENDO CUIDADO PARA NÃO PRENDER O TECIDO.
- 2 JUNTE OS VARÕES E PUXE-OS SUAVEMENTE PUXE-OS ATRAVÉS DAS ALÇAS PRETAS DO INTERIOR DA TEND
- 3 FIXE AS ESTACAS NO CHÃO NAS ALÇAS PRETAS PERTO DA PARTE INFERIOR. DEPOIS, FIXE AS ALÇAS NAS ESTACAS, DANDO A FORMA CORRETA À TEND
- 4 COLOQUE O TRACKER NO INTERIOR DA TENDINHA, AMARRANDO-O AOS VARÕES NOS LOCAIS INDICADOS.
- 5 USANDO AS ESTACAS AO REDOR DA BARRACA, PRENDA O RASTREADOR AO CHÃO
- 6 PUXE AS DUAS LINHAS LOCALIZADAS NO RASTREADOR NO SEU LADO MAIS LARGO. CERTIFIQUE-SE DE QUE A TENDA FICOU COM A FORMA CORRETA. PRENDA UMA ESTACA AO SOLO ONDE A LINHA ESTICADA TERMINA. EM SEGUIDA, AMARRE A LINHA ESTICADA À ESTACA.

DESMONTAGEM

- 1 DESATE TODOS OS CABOS E RETIRE AS ESTACAS DO CHÃO.
- 2 DESLIZE O TRACKER PARA FORA. DEPOIS, PUXE SUAVEMENTE OS POSTEZOS PARA FORA DOS SUPORTES.
- 3 ENROLE A TENDAS E O TROPIC E COLOQUE-OS NO SACO JUNTAMENTE COM OS OUTROS COMPONENTES.



RO ASAMBLARE

- 1 ASEZAȚI TRACKERUL ȘI CORTUL INTERIOR PE O SUPRAFAȚĂ PLANĂ. ÎNCHIDEȚI ZĂVOARELE UȘII FRONTALE, AVÂND GRIJĂ SĂ NU AGĂȚAȚI MATERIALUL.
- 2 CONECTAȚI STĂLPII ÎNȚRE EI ȘI TRAGEȚI-I CU GRIJĂ TRAGEȚI-LE PRIN MÂNERELE NEGRE DIN INTERIORUL CORTULUI.
- 3 FIXAȚI ȚĂRUȘII ÎN PĂMÂNT LA MÂNERELE NEGRE DIN APROPIEREA PARTEI INFERIOARE. APOI FIXAȚI MÂNERELE PE ACESTEA, DĂND CORTULUI FORMA CORECTĂ.
- 4 PUNEȚI TRACKERUL ÎN INTERIORUL CORTULUI, LEGÂNDU-L DE STĂLPII ÎN LOCURILE INDICATE.

- 5 FOLOSIND ȚĂRUȘII DIN JURUL CORTULUI, FIXEAȚI TRACKERUL DE PĂMÂNT
- 6 TRAGEȚI CELE DOUĂ LINII AFERENTE TRACKERULUI PE PARTEA MAI LARGĂ A ACESTUIA. ASIGURAȚI-VĂ CĂ CORTUL A LUAT FORMA CORECTĂ, ANCOREAZĂ UN HERING PE SOL ÎN LOCUL ÎN CARE SE TERMINĂ LINIA ÎNTINSĂ. APOI LEGĂȚI LINIA ÎNTINSĂ DE HERING.

DEMONTARE

- 1 DESFACEȚI TOATE CABLURILE ȘI TRAGEȚI ȚĂRUȘII DIN PĂMÂNT.
- 2 SCOTEȚI TRACKERUL. APOI TRAGEȚI CU GENTILITATE STĂLPII DIN SUPTORI.
- 3 RULAȚI CORTUL ȘI TROPICUL ȘI PUNEȚI-LE ÎN GEAȚĂ ÎMPREUNĂ CU CELELALTE COMPONENTE.

SK MONTÁŽ

- 1 ROZLOŽTE TROPIKO A VNÚTORNÚ SPÁĽŇU NA ROVNÝ POVRCH. ZATVORTE ZIPS DVERÍ A DÁVAJTE POZOR, ABY SA NEPRIŠKRIPELA LÁTKA.
- 2 SPOJTE PRŮTY DOHROMADY A JEMNE ICH NACVAKNITE DO HÁČIKOV VNÚTORNEJ SPÁĽNE.
- 3 ČAPY NA KONCOCH PRŮTOV VLOŽTE DO OČÍEK ČIERNYCH PŮTOK NA ZDVÍHNUTIE STANU. PODLAŽKU STANU POMOCOU PŮTOK VYPNITE A PŮTKA PRIPEVNITE K ZEMI POMOCOU KOLÍKOV.
- 4 NA VNÚTORNÚ SPÁĽŇU NATIAHNITE TROPIKO A PRIVIAZTE HO K PRŮTOM NA VYZNAČENÝCH MIESTACH.

- 5 POMOCOU PŮTOK VYPNITE TROPIKO A KOLÍKMI HO PRIPEVNITE K PODKLADU.
- 6 NAPÍNACIE ŠNŮRY PRIPEVNITE K TROPIKU A NAPNITE ICH. UISTITE SA, ŽE STAN NADOBUDOL SPRÁVNÝ TVAR. POMOCOU KOLÍKOV ICH UKOTVITE DO ZEME.

DEMONTÁŽ

- 1 VYTAHNITE VŠETKY KOLÍKY Z PODKLADU A ODVIAZTE TROPIKO OD SPÁĽNE.
- 2 STIAHNITE A ZLOŽTE TROPIKO. POTOM OPATRNE VYTAHNITE PRŮTY Z PŮTOK A VYBERTE PRŮTY Z HÁČIKOV.
- 3 ZROLUJTE STAN A SPOLU S TROPIKOM HO VLOŽTE DO TAŠKY SO VŠETKÝMI OSTATNÝMI DIELMI.

SL MONTAŽA

- 1 RAZPOREDITE SLEDILNIK IN NOTRANJI ŠOTOR NA RAVNI POVRŠINI. ZAPRITE ZAKLENJKE SPREDNJIH VRAT, PRI ČEMER PAZITE, DA SE TKANINA NE ZAPLETE.
- 2 SPOJITE PALICE IN JIH NEŽNO POTEGNITE SKOZI ČRNA ROČAJA NOTRANJOSTI ŠOTORA.
- 3 KOLIKE PRITRDITE NA TLA NA ČRNEM ROČAJU BLIZU DNJA. NATO NA NJIH PRITRDITE ROČAJE, DA ŠOTOR DOBI PRAVO OBLIKO.
- 4 SLEDILNIK POSTAVITE V NOTRANJOST ŠOTORA IN GA PRIVÉZITE NA PALICE NA NAVEDENIH MESTIH.

- 5 S KOLIKI OKROG ŠOTORA PRITRDITE SLEDILNIK NA TLA
- 6 POTEGNITE DVE VRVICI, KI SE NAHAJAJO NA SLEDILNIKU NA NJEGOVI ŠIRŠI STRANI. PREPRICAJTE SE, DA JE ŠOTOR DOBIL PRAVO OBLIKO. PRITRDITE KOLIKO NA TLA, KJER SE KONČA NAPETA VRVICA. NAPETO VRVICO NAZADNJE PRITRDITE NA KOLIKO.

RAZSTAVLJANJE

- 1 ODVEŽITE VSE KABELI IN IZTRGITE KOLIKE IZ TAL.
- 2 SNEMITE SLEDILNIK. NATO NEŽNO IZVLÉČITE PALICE IZ DRŽAL.
- 3 ZAVIJTE ŠOTOR IN TROPIK IN GA SKUPAJ Z DRUGIMI KOMPLEMENTAMI SPRAVITE V TORBO.

SV MONTERING

- 1 LÄGG UT TRACKERN OCH INNERTÄLTET PÅ EN PLATT YTA. STÅNG FRÄMDÖRRENS SPÄRRÄR, VAR FÖRSIKTIG SÅ ATT DU INTE FASTNAR I TYGET.
- 2 FÄST SAMMAN STÖDDARNA OCH DRAG DEM FÖRSIKTIGT DRAG DEM GENOM DE SVARTA HANDTAGEN INUTI TÄLTET.
- 3 FÄST PLOGARNA I MARKEN VID DE SVARTA HANDTAGEN NÄRA BOTTEN. FÄST SEDAN HANDTAGEN PÅ DEM, SÅ ATT TÄLTET FÅR RÄTT FORM.
- 4 PLACERA SPÄRAREN PÅ TÄLTETS INSIDA OCH FÄST DEN VID STÅNGERNA PÅ DE ANGIVNA PLATSERNA.

- 5 FÄST TRACKERN I MARKEN MED HJÄLP AV TÄLTSPIKARNA RUNT TÄLTET
- 6 DRAG I DE TVÅ LINJERNA PÅ SPÄRAREN PÅ DEN BREDDARE SIDAN. SE TILL ATT TÄLTET HAR FÅTT RÄTT FORM. FÄST EN HÄRING I MARKEN DÄR DEN STRÄCKTA LINJEN SLUTAR. FÄST SEDAN DEN STRÄCKTA LINJEN TILL HÄRINGEN.

DEMONTERING

- 1 LÖS UPP ALLA KABLAR OCH DRA UPP PLOGARNA UR MARKEN.
- 2 SKJUT AV SPÄRAREN. DRA SEDAN UT STOLPARNÄR UR HÅLLARNA.
- 3 RULLA IHOP TÄLTET OCH TROPIKEN OCH LÄGG DET I VÄSKAN TILLSAMMANS MED DE ÖVRIGA KOMPLEMENTERNA.

UK ЗБІРКА

- 1 РОЗКЛАДІТЬ ТРЕКЕР І ВНУТРІШНЮ НАМЕТ НА РІВНІЙ ПОВЕРХНІ. ЗАКРИЙТЕ ЗАМКИ ПЕРЕДНІХ ДВЕРЕЙ. БУДЬТЕ ОБОЕРЕЖНІ, ЩОБ НЕ ЗАЧЕПИТИ ТКАНИНУ.
- 2 З'ЄДНАЙТЕ СТІЙКИ І ОБОЕРЕЖНО ПРОТЯГНІТЬ ЇХ ЧЕРЕЗ ЧОРНІ РУЧКИ ВНУТРІШНЬОЇ ЧАСТИНИ НАМЕТА.
- 3 ПРИКРІПІТЬ КІЛКИ ДО ЗЕМЛІ ЗА ЧОРНІ РУЧКИ БЛИЗЬКО ДНА. ПОТІМ ЗАФІКСУЙТЕ НА НИХ РУЧКИ, НАДАЮЧИ НАМЕТУ ПРАВИЛЬНУ ФОРМУ.
- 4 ПОКЛАДІТЬ ТРЕКЕР ВСЕРЕДИНУ НАМЕТУ, ПРИВ'ЯЗАВШИ ЙОГО ДО СТІЙОК У ВКАЗАНИХ МІСЦЯХ.

- 5 ВИКОРИСТОВУЮЧИ КІЛКИ НАВКОЛО НАМЕТУ, ПРИКРІПІТЬ ТРЕКЕР ДО ЗЕМЛІ
- 6 ПІДТЯГНІТЬ ДВІ ЛІНІЇ, РОЗТАШОВАНІ НА ТРЕКЕРІ З БІЛЬШОЇ СТОРОНИ. ПЕРЕКОНАЙТЕСЯ, ЩО НАМЕТ ПРИЙНЯВ ПРАВИЛЬНУ ФОРМУ. ЗАКРІПІТЬ СКОБУ ДО ЗЕМЛІ ТАМ, ДЕ ЗАКІНЧУЄТЬСЯ НАПРУЖЕНА ЛІНІЯ. ПОТІМ ПРИВ'ЯЖІТЬ НАПРУЖЕНУ ЛІНІЮ ДО СКОБИ.

ДЕМОНТАЖ

- 1 РОЗВ'ЯЖІТЬ ВСІ КАБЕЛІ ТА ВИЙМІТЬ КІЛКИ З ЗЕМЛІ.
- 2 ЗНИМІТЬ ТРЕКЕР. ПОТІМ АКУРАТНО ВИЙМІТЬ СТІЙКИ З ДЕРЖАКІВ.
- 3 ЗГОРНІТЬ НАМЕТ І ТРОПІК І ПОКЛАДІТЬ ЇХ У СУМКУ РАЗОМ З ІНШИМИ КОМПОНЕНТАМИ.



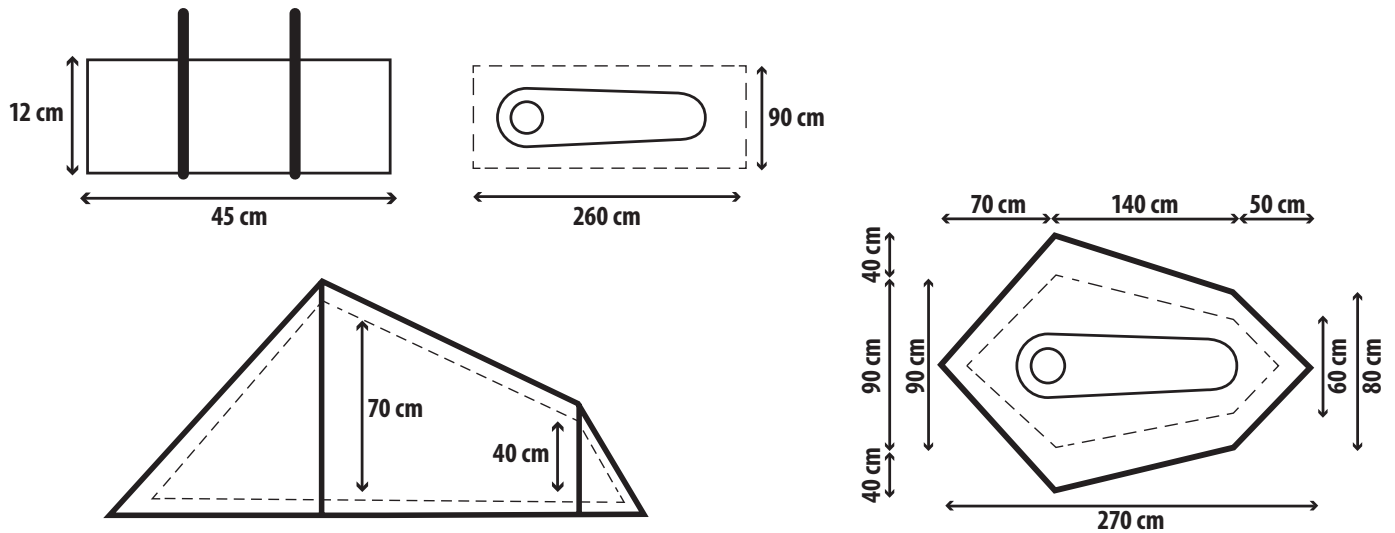

EN USER MANUAL / PL INSTRUKCJA / CZ NÁVOD / DA BRUGERMANUAL

EN
WARNING!

Keep tent dry before folding and packing into the bag. Wet fabric may cause mold.
Fire and ventilation precautions!
WARNING: Keep all flame and heat sources away from this tent fabric.
If using gas or other combustion appliances additional ventilation is required.
In case of fire keep distance immediately and stay away. Do not place hot appliances near the walls, roof or curtains. Always observe the safety instructions for these appliances. Never allow child to play near hot appliances. Keep exits clear.
Make sure you know the fire precaution arrangements on the site.
Make sure ventilation openings are open all the time to avoid suffocation.

WARNING!

• Before you start using the product, and periodically later, you should check and tighten all fastenings.
• The product should be used according to its purpose.

MAINTENANCE

The product should be cleaned with a towel or wet cloth. No special cleaning substances should be used. Before and after using the product you check it for any damages or signs of wear and tear. No changes should be made to the product structure. For your own safety, use only original spare parts.

INFORMATION ABOUT THE PRODUCT DISPOSAL

On termination of the product life cycle, the product should be transferred to the waste collection and recycling systems. To this end, you should contact your local representative of a waste management company.

MATERIAL

MATERIAL: 68D
190T POLYESTER
PU: 3000 MM
FLOOR: 150D POLYESTER
OXFORD
PU: 5000 MM

DIMENSIONS

LENGTH 70+140+50 CM
WIDTH 170 CM
HEIGHT 70 CM



PL
UWAGA!

Namiot powinien być zawsze suchy przed złożeniem i spakowaniem do worka. Mokry materiał może zacząć gnić w worku.
Środki ostrożności: Ogień i wentylacja!
UWAGA: Trzymaj płomień oraz źródła ognia z dala od tego materiału.
W przypadku użycia gazu lub innych artykułów palnych wentylacja jest zalecana.
W przypadku wystąpienia ognia, oddal się od namiotu niezwłocznie.
Nie kładź gorących urządzeń w pobliżu ścian, dachu czy zaston.
Zawsze przestrzegaj zasad bezpieczeństwa dla tych urządzeń. Nigdy nie pozwól dzieckom bawić się w pobliżu gorących urządzeń.
Nie zastanij otworu wentylacyjnego.
Upewnij się, że znasz środki ostrożności w terenie.
Upewnij się, że otwory wentylacyjne są otwarte cały czas na wypadek uduszenia.

UWAGA!

• Przed rozpoczęciem użytkowania produktu i okresowo później należy sprawdzić i dociągnąć wszystkie zamocowania
• Wyrób należy użytkować zgodnie z przeznaczeniem

KONSERWACJA

Produkt należy czyścić ręcznikiem lub wilgotną szmatką, nie używa specjalnych środków czyszczących. Należy sprawdzić produkt przed użyciem pod kątem uszkodzeń i śladów użycia. Nie wolno wykonywać żadnych zmian konstrukcyjnych. W celu własnego bezpieczeństwa należy stosować wyłącznie oryginalne części zamienne.

INFORMACJA DOTYCZĄCA UTYLIZACJI PRODUKTU

Po zakończeniu okresu żywotności produktu należy przekazać go do systemów zwrotów i zbiórki. W tym celu należy skontaktować się z lokalnym przedsiębiorstwem zajmującym się utylizacją odpadów.

MATERIAL

MATERIAL: 68D
190T POLYESTER
PU: 3000 MM
PODLÓGA: 150D POLYESTER
OXFORD
PU: 5000MM

WYMIARY

DŁ. 70+140+50 CM
SZER. 170 CM
WYS. 70 CM

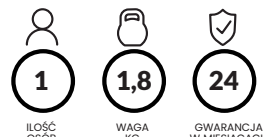

CZ
POZOR!

Stan by před složením a sbalením do tašky měl být vždy suchý. Mokrý materiál by mohl v tašce začít plesnivět.
Bezpečnostní opatření: Požár a větrání!
POZOR: Držte tento materiál daleko od plamenů a zdrojů ohně. V případě použití plynového variče nebo jiných hoflavých předmětů dopo-ručujeme větrat.
V případě požáru okamžitě opusťte stan.
Nepokládejte horká zařízení do blízkosti stěn, střechy nebo moskítier.
Vždy dodržujte bezpečnostní pravidla pro tato zařízení. Nikdy nedovolte, aby si děti hrály blízko horkých zařízení. Nezakrývejte větrací otvor.
Ujistěte se, že znáte bezpečnostní opatření daného místa. Ujistěte se, že větrací otvory jsou, pro cirkulaci vzduchu, po celou dobu otevřené.

VAROVÁNÍ!

• Před použitím produktu a pak v pravidelných intervalech kontrolujte dotažení a pevnost všech spojů
• Vyrábek se musí používat v souladu s návodem

ÚDRŽBA:

Na čištění použijte výhradně vlhký hadřík. Nepoužívejte speciální čisticí prostředky. Kontrolujte produkt, jestli nenechá známky poškození. Je zakázáno jakkoliv měnit konstrukci produktu. Pro zachování bezpečnosti používejte vždy originální náhradní díly.

INFORMACE O RECYKLACI

Po skončení životnosti produktu jej nechte

MATERIÁL

MATERIÁL: 68D
190T POLYESTER
PU: MATERIÁL: 3000 MM
PODLÁŽKA: 150D POLYESTER
OXFORD
PU: 5000MM

ROZMĚRY

DĚLKA 70+140+50 CM
ŠÍŘKA 170 CM
VÝŠKA 70 CM

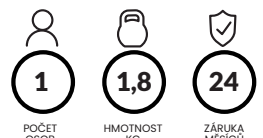

DA
ADVARSEL!

Hold teltet tørt, før det foldes sammen og pakkes i tasken.
Våd stof kan forårsage mug.
Forholdsregler vedrørende brand og ventilation!
ADVARSEL: Hold alle flammer og varmekilder væk fra teltets stof.
Hvis du bruger gas eller andre forbrændingsapparater, er der behov for ekstra ventilation.
I tilfælde af brand skal du straks holde afstand og holde dig væk. Placer ikke varme apparater i nærheden af vægge, tag eller gardiner. Overhold altid sikkerhedsinstruktionerne for disse apparater.
Lad aldrig børn lege i nærheden af varme apparater.
Hold udgangene frie.
Sørg for at kende brandforholdsreglerne på stedet.
Sørg for, at ventilationsåbningerne er åbne hele tiden for at undgå kvælning.

ADVARSEL!

• Inden du begynder at bruge produktet, og derefter med jævne mellemrum, skal du kontrollere og stramme alle fastgørelser.
• Produktet skal bruges i overensstemmelse med dets formål.

VEDLIGEHOLD

Produktet skal rengøres med et håndklæde eller en våd klud. Der må ikke anvendes specielle rengøringsmidler. Før og efter brug af produktet skal du kontrollere det for eventuelle skader eller tegn på slitage. Der må ikke foretages ændringer i produktets struktur. Af hensyn til din egen sikkerhed skal du kun bruge originale reservedele.

OPLYSNINGER OM BORTSKAFFELSE AF PRODUKTET

Når produktets levetid er udløbet, skal det afleveres til affaldsindsamling og genbrugssystemer. Kontakt din lokale repræsentant for et affaldshåndteringsfirma for at få hjælp til dette.

MATERIALE

MATERIALE: 68D
190T POLYESTER
PU: 3000 MM
GULV: 150D POLYESTER
OXFORD PU: 5000 MM

MÅL

LÆNGDE
70+140+50 CM
BREDE 170 CM
HØJDE 70 CM

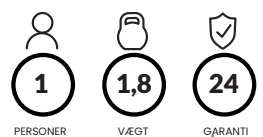

DE
ACHTUNG!

Bevor das Zelt zusammengefaltet und in den Sack verpackt wird sollte es immer trocken sein. Das nasse Material könnte in dem Sack verfaulen.
Vorsichtsmaßnahmen: Feuer und Lüftung!
ACHTUNG: Feuer und Zündquellen vom Material fernhalten.
Bei Benutzung von Gas und anderer brennbaren Stoffen wird Lüftung empfohlen.
Bei Brand entfernen Sie sich sofort von dem Zelt. Keine heißen Geräte im Wand-, Dach- oder Vorhangbereich abstellen.
Immer die Gefahrenhinweise dieser Geräte beachten. Lassen Sie nie Kindern in der Nähe der heißen Geräte spielen.
Verdecken Sie die Lüftungsöffnung nicht. Vergewissern Sie sich, dass Sie die Vorsichtsmaßnahmen im Gelände kennen. Vergewissern Sie sich, dass die Lüftungsöffnungen stets offen bleiben um eine Erstickung zu verhindern.

ACHTUNG!

• Vor der Nutzung des Produkts und regulär später, sollte man die Festigungen prüfen und notfalls festziehen.
• Den Artikel sollte man entsprechen seiner Eigenschaften nutzen.
WARTUNG
Das Produkt sollte man mit einem Handtuch oder einem nassen Lappen reinigen, ohne spezielle Säuberungsmittel. Man sollte das Produkt vor und nach dem Gebrauch auf Beschädigungen und Verschleissungen prüfen. Man darf keine Änderungen an der Konstruktion vornehmen. Um die eigene Sicherheit zu gewährleisten sollte man nur originale Ersatzteile nutzen.
INFORMATIONEN ZUR ENTSORGUNG DES PRODUKTS
Nachdem das Produkt nicht mehr zu gebrauchen ist sollte man es an die entsprechenden Entsorgungssysteme übergeben. Somit sollte man sich mit dem lokalen Entsorgungsunternehmen.

MATERIAL

MATERIAL: 68D
190T POLYESTER
PU: 3000 MM
BODEN: 150D POLYESTER-
OXFORD
PU: 5000MM

ABMESSUNGEN

LÄNGE 70+140+50 CM
BREITE 170 CM
HÖHE 70 CM

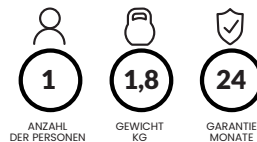

ES
¡ADVERTENCIA!

Mantenga la tienda seca antes de doblarla y guardarla en la bolsa.
La tela húmeda puede provocar moho.
Precauciones contra incendios y ventilación.
ADVERTENCIA: Mantenga todas las fuentes de llama y calor alejadas de la tela de esta tienda.
Si utiliza aparatos de gas u otros aparatos de combustión, se requiere ventilación adicional.
En caso de incendio, mantenga la distancia inmediatamente y manténgase alejado. No coloque aparatos calientes cerca de las paredes, el techo o las cortinas. Respete siempre las instrucciones de seguridad de estos aparatos. No permita que los niños jueguen cerca de aparatos calientes.
Mantenga las salidas despejadas.
Asegúrese de conocer las medidas de precaución ontra incendios del lugar.
Asegúrese de que las aberturas de ventilación estén abiertas en todo momento para evitar la asfixia.

¡ADVERTENCIA!

• Antes de empezar a utilizar el producto, y periódicamente después, debe comprobar y apretar todas las fijaciones.
• El producto debe utilizarse de acuerdo con su finalidad.
MANTENIMIENTO
El producto debe limpiarse con una toalla o un paño húmedo. No deben utilizarse productos de limpieza especiales. Antes y después de utilizar el producto, compruebe que no presente daños ni signos de desgaste. No deben realizarse modificaciones en la estructura del producto. Por su propia seguridad, utilice únicamente piezas de repuesto originales.
INFORMACIÓN SOBRE LA ELIMINACIÓN DEL PRODUCTO
Al final de su ciclo de vida, el producto debe transferirse a los sistemas de recogida y reciclaje de residuos. Para ello, debe ponerse en contacto con su representante local de una empresa de gestión de residuos.

MATERIAL

MATERIAL: POLIÉSTER
68D 190T PU: 3000 MM
SUELO: POLIÉSTER
OXFORD 150D
PU: 5000 MM

DIMENSIONES

LONGITUD
70+140+50 CM
ANCHO 170 CM
ALTURA 70 CM



ET
HOIATUS!

Hoidke telk kuivana enne kokkuvoldimist ja kotti pakkimist.
Märg kangas võib põhjustada hallituse tekkimist.
Tule- ja ventilatsiooniettevaatusabinõud!
HOIATUS: Hoidke kõik leegid ja kuumuseallikad telgi kangast eemal.
Gaasi- või muude põletusseadmete kasutamisel on vaja täiendavat ventilatsiooni.
Tulekahju korral hoidke kohe distantsi ja jääge eemal.
Ärge asetage kuumad seadmed seinete, katuse või kardinat lähedusse. Järgige alati nende seadmete ohutusjuhiseid. Ärge lubage lastel kuumade seadmete läheduses mängida.
Hoidke väljapääsud vabad.
Veenduge, et teate kohapeal kehtivaid tuleohutusnõudeid.
Veenduge, et ventilatsioonivad on alati avatud, et vältida lämbumist.

HOIATUS!

• Enne toote kasutamist ja hiljem regulaarselt tuleb kontrollida ja pingutada kõik kinnitused.
• Toodet tuleb kasutada selle otstarbekohaselt.
HOOLDUS
Toodet tuleb puhastada rätiku või niiske lapiga. Ei tohi kasutada spetsiaalseid puhastusaineid. Enne toote kasutamist ja pärast seda tuleb kontrollida, kas tootel on kahjustusi või kulumise märke. Tootte konstruktsiooni ei tohi muuta. Oma ohutuse tagamiseks kasutage ainult originaalvaruosi.
TEAVE TOOTE KÄITLEMISE KOHTA
Toote elutsükli lõppedes tuleb toode anda jäätmete kogumise ja ringlussevõtu süsteemi. Selleks võtke ühendust kohaliku jäätmekäitlusettevõtte esindajaga.

MATERJAL

MATERJAL: 68D
190T POLÜESTER
PU: 3000 MM
PÕRAND: 150D POLÜESTER
OXFORD PU: 5000 MM

MÕÖTMED

PIKKUS 70+140+50 CM
LAIUS 170 CM
KÕRGUS 70 CM



FR
AVERTISSEMENT !

Veillez à ce que la tente soit sèche avant de la plier et de la ranger dans le sac.
Un tissu humide peut provoquer l'apparition de moisissures.
Précautions relatives au feu et à la ventilation !
AVERTISSEMENT : éloignez toute source de flamme ou de chaleur du tissu de cette tente.
Si vous utilisez des appareils à gaz ou à combustion, une ventilation supplémentaire est nécessaire.
En cas d'incendie, éloignez-vous immédiatement et restez à distance. Ne placez pas d'appareils chauds près des parois, du toit ou des rideaux. Respectez toujours les consignes de sécurité relatives à ces appareils. Ne laissez jamais les enfants jouer à proximité d'appareils chauds. Gardez les issues dégagées.
Assurez-vous de connaître les mesures de prévention des incendies en vigueur sur le site.
Assurez-vous que les ouvertures de ventilation sont toujours ouvertes afin d'éviter tout risque d'asphyxie.

AVERTISSEMENT !

• Avant de commencer à utiliser le produit, puis régulièrement par la suite, vous devez vérifier et resserrer toutes les fixations.
• Le produit doit être utilisé conformément à sa destination.
ENTRETIEN
Le produit doit être nettoyé à l'aide d'une serviette ou d'un chiffon humide. N'utilisez pas de produits de nettoyage spéciaux. Avant et après utilisation, vérifiez que le produit ne présente aucun dommage ou signe d'usure. N'apportez aucune modification à la structure du produit. Pour votre sécurité, utilisez uniquement des pièces de rechange d'origine.
INFORMATIONS SUR LA MISE AU REBUT DU PRODUIT
À la fin de son cycle de vie, le produit doit être transféré vers les systèmes de collecte et de recyclage des déchets. À cette fin, vous devez contacter votre représentant local d'une entreprise de gestion des déchets.

MATÉRIAU

MATÉRIAU : POLYESTER 68D
190T PU : 3000 MM
SOL : POLYESTER
OXFORD 150D
PU : 5000 MM

DIMENSIONS

LONGUEUR
70+140+50 CM
LARGEUR 170 CM
HAUTEUR 70 CM

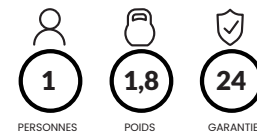

HU
FIGYELEM!

A sátrat szárítsa meg, mielőtt összehajítja és a táskába csomagolja.
A nedves szövet penészesedést okozhat.
Tűz- és szellőzési óvintézkedések!
FIGYELEM: Tartsa távol a sátor anyagától minden lángot és hőforrást.
Gáz- vagy más égésű készülékek használata esetén további szellőzésre van szükség.
Tűz esetén azonnal távolodjon el és maradjon távol.
Ne helyezzen forró készülékeket a falak, a tető vagy a függönyök közelébe. Mindig tartsa be ezeknek a készülékeknek a biztonsági utasításait. Soha ne engedje, hogy gyermekek forró készülékek közelében játszanak.
Tartsa szabadon a kijáratokat.
Győződjön meg arról, hogy ismeri a helyszínen érvényes tűzvédelmi előírásokat.
A fulladás elkerülése érdekében gondoskodjon arról, hogy a szellőzőnyílások mindig nyitva legyenek.

FIGYELEM!

• A termék használatának megkezdése előtt, majd később rendszeresen ellenőrizze és húzza meg az összes rögzítést.
• A terméket rendeltetészerűen kell használni.
KARBANTARTÁS
A terméket törülközővel vagy nedves ruhával kell tisztítani. Különleges tisztítószereket nem szabad használni. A termék használata előtt és után ellenőrizze, hogy nincs-e rajta sérülés vagy kopásnyom. A termék szerkezetét nem szabad változtatni. A saját biztonságáért érdekében csak eredeti pótalkatrészeket használjon.
A TERMÉK ÁRTALMATLANÍTÁSÁRA VONATKOZÓ INFORMÁCIÓK
A termék élettartamának lejártával a terméket a hulladékgyűjtő és újrahasznosító rendszerekbe kell átadni. Ehhez vegye fel a kapcsolatot a helyi hulladékgazdálkodási vállalat képviselőjével.

ANYAG

ANYAG: 68D
190T POLIESZTER
PU: 3000 MM
PÁDLÓ: 150D POLIESZTER
OXFORD PU: 5000 MM

MÉRETEK

HOSSZ 70+140+50 CM
SZÉLESSÉG 170 CM
MAGASSÁG 70 CM

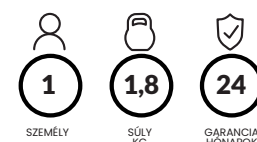

E
ATTENZIONI!

Tenere la tenda asciutta prima di piegarla e riparla nella borsa.
Il tessuto bagnato può causare la formazione di muffa.
Precauzioni relative al fuoco e alla ventilazione!
ATTENZIONE: Tenere tutte le fonti di fiamma e calore lontane dal tessuto della tenda.
Se si utilizzano apparecchi a gas o altri apparecchi a combustione, è necessaria una ventilazione supplementare.
In caso di incendio, allontanarsi immediatamente e rimanere a distanza di sicurezza. Non posizionare apparecchi surriscaldati vicino alle pareti, al tetto o alle tende. Rispettare sempre le istruzioni di sicurezza relative a tali apparecchi. Non consentire mai ai bambini di giocare vicino ad apparecchi surriscaldati.
Mantenere libere le uscite.
Assicurarsi di conoscere le misure di sicurezza antincendio in vigore in cui ci si trova.
Assicurarsi che le aperture di ventilazione siano sempre aperte per evitare il soffocamento.

ATTENZIONE!

- Prima di iniziare a utilizzare il prodotto e periodicamente in seguito, controllare e serrare tutti i dispositivi di fissaggio.
- Il prodotto deve essere utilizzato in base alla sua destinazione d'uso.

MANUTENZIONE
Il prodotto deve essere pulito con un asciugamano o un panno umido. Non devono essere utilizzati detergenti speciali. Prima e dopo l'uso del prodotto, controllare che non presenti danni o segni di usura. Non apportare modifiche alla struttura del prodotto. Per la propria sicurezza, utilizzare solo ricambi originali.

INFORMAZIONI SULLO SMALTIMENTO DEL PRODOTTO
Al termine del ciclo di vita del prodotto, questo deve essere conferito ai sistemi di raccolta e riciclaggio dei rifiuti. A tal fine, è necessario contattare il rappresentante locale di una società di gestione dei rifiuti.

MATERIALE

MATERIALE: POLIESTERE 68D
190T PU: 3000 MM
PAVIMENTO: POLIESTERE 150D
OXFORD PU: 5000 MM

DIMENSIONI

LUNGHEZZA
70+140+50 CM
LARGHEZZA 170 CM
ALTEZZA 70 CM



PERSONE



PESO
KG



MESI DI
GARANZIA

L
IŠPĖJIMAS!

Prieš sulankstydami ir sudėdami į maišą, palapinę išdžiovinkite.
Drėgnas audinys gali sukelti pelėsijų susidarymą.
Atsargumo priemonės dėl gaisro ir ventilacijos!
IŠPĖJIMAS: Laikykite visus ugnies ir šilumos šaltinius atokiau nuo palapinės audinio.
Naudojant dujas ar kitus degimo prietaisus, būtina papildoma ventilacija.
Gaisro atveju nedelsiant atsitraukite ir laikykites atokiau.
Nelaukite karštų prietaisų prie sienų, stogo ar užuolaidų.
Visada laikykites šių prietaisų saugos instrukcijų.
Niekada neleiskite vaikams žaisti šalia karštų prietaisų.
Išėjimai turi būti laisvi.
Įsitikinkite, kad žinote gaisro prevencijos priemones vietoje.
Kad išvengtumėte uždusimo, įsitikinkite, kad ventilacijos angos visada yra atidarytos.

IŠPĖJIMAS!

- Prieš dėdami naudoti produktą ir vėliau periodiškai turėtumėte patikrinti ir priveržti visus tvirtinimo elementus.
- Produktas turi būti naudojamas pagal jo paskirtį.

PREZIŪRA
Produktą reikia valyti rankšluosčiu arba drėgnu skudurėliu. Negalima naudoti jokių specialių valymo priemonių.
Prieš naudodami produktą ir po jo naudojimo, patikrinkite, ar nėra pažeidimų ar nusidėvėjimo požymių. Negalima keisti produkto konstrukcijos. Savo saugumui užtikrinti naudokite tik originalias atsargines dalis.

INFORMACIJA APIE PRODUKTO ŠALINIMĄ
Pasibaigus produkto gyvavimo ciklui, produktas turi būti perduotas atliekų surinkimo ir perdirbimo sistemoms. Šiuo tikslu turėtumėte susisiekti su vietos atliekų tvarkymo įmonės atstovu.

MEDŽIAGA

MEDŽIAGA: 68D
190T POLIESTERIS
PU: 3000 MM
GRINDYS: 150D POLIESTERIS
OXFORD PU: 5000 MM

MATMENYS

ILGIS 70+140+50 CM
PLOTIS 170 CM
AUKŠTIS 70 CM



ŽMONĖS



SVORIS
KG



GARANTUJA
MĖNESIAI

L
BRĪDINĀJUMS!

Pirms telti salocīt un ievietot somā, tā jānosusina.
Mitrs audums var izraisīt pelējuma veidošanos.
Ugunsdrošības un ventilācijas pasākumi!
BRĪDINĀJUMS: No teltis auduma atturieties no jebkādiem atklātās liesmas un siltuma avotiem.
Ja izmantojat gāzes vai citas degvielas ierīces, ir nepieciešama papildu ventilācija.
Ugunsgrēka gadījumā nekavējoties attālinieties un palieciet tālāk. Nelieciet karstas ierīces pie sienām, jumta vai aizkariem. Vienmēr ievērojiet šo ierīču drošības instrukcijas. Nekad neļaujiet bērniem spēlēties pie karstām ierīcēm.
Saglabājiet brīvas izejas.
Pārliecinieties, ka esat iepazīnušies ar ugunsdrošības pasākumiem objektā.
Pārliecinieties, ka ventilācijas atveres ir atvērtas visu laiku, lai izvairītos no nosmakšanas.

BRĪDINĀJUMS!

- Pirms sākat lietot produktu un pēc tam periodiski pārbaudiet un pievelciet visus stiprinājumus.
- Produkts jāizmanto atbilstoši tā paredzētajam mērķim.

APKOPE
Produktu jātīra ar dvieļi vai mitru drānu. Nedrīkst izmantot īpašas tīršanas vielas. Pirms un pēc produkta lietošanas pārbaudiet to, vai nav bojājumu vai nolietojuma pazīmes. Nedrīkst veikt izmaiņas produkta struktūrā. Savai drošībai izmantojiet tikai oriģinālās rezerves daļas.

INFORMĀCIJA PAR PRODUKTA UZGLABĀŠANU
Pēc produkta dzīves cikla beigām produkts jānodod atkritumu savākšanas un pārstrādes sistēmām. Šim nolūkam jums jāsažinās ar vietējo atkritumu apsaimniekošanas uzņēmuma pārstāvi.

MATERIĀLS

MATERIĀLS: 68D
190T POLIESTERS
PU: 3000 MM
GRĪDA: 150D POLIESTERS
OXFORD PU: 5000 MM

IZMĒRI

GARUMS
70+140+50 CM
PLATUMS 170 CM
AUGSTUMS 70 CM



CILVĒKI



SVARS
KG



GARANTUJA
MĒNEŠI

NL
WAARSCHUWING!

Houd de tent droog voordat u deze opvouwt en in de tas stopt.
Natte stof kan schimmel veroorzaken.
Voorzorgsmaatregelen met betrekking tot brand en ventilatie!
WAARSCHUWING: Houd alle vlammen en warmtebronnen uit de buurt van deze tentstof.
Bij gebruik van gas- of andere verbrandingsapparaten is extra ventilatie vereist.
Houd in geval van brand onmiddellijk afstand en blijf uit de buurt. Plaats geen hete apparaten in de buurt van de wanden, het dak of de gordijnen. Neem altijd de veiligheidsinstructies voor deze apparaten in acht. Laat kinderen nooit in de buurt van hete apparaten spelen.
Houd uitgangen vrij.
Zorg dat u op de hoogte bent van de brandveiligheidsmaatregelen op de locatie.
Zorg ervoor dat ventilatieopeningen altijd open zijn om verstikking te voorkomen.

WAARSCHUWING!

- Voordat u het product gaat gebruiken, en daarna regelmatig, moet u alle bevestigingen controleren en vastdraaien.
- Het product moet worden gebruikt in overeenstemming met het beoogde doel.

ONDERHOUD
Het product moet worden gereinigd met een handdoek of een vochtige doek. Er mogen geen speciale reinigingsmiddelen worden gebruikt. Controleer het product voor en na gebruik op beschadigingen of tekenen van slijtage. Er mogen geen wijzigingen worden aangebracht aan de structuur van het product. Gebruik voor uw eigen veiligheid alleen originele reserveonderdelen.

INFORMATIE OVER DE AFVOER VAN HET PRODUCT
Aan het einde van de levensduur van het product moet het worden afgevoerd via de afvalinzamelings- en recyclingssystemen. Neem hiervoor contact op met uw lokale vertegenwoordiger van een afvalverwerkingsbedrijf.

MATERIAAL

MATERIAAL: 68D
190T POLYESTER
PU: 3000 MM
VLOER: 150D POLYESTER
OXFORD PU: 5000 MM

AFMETINGEN

LENGTE 70+140+50 CM
BREEDTE 170 CM
HOOGTE 70 CM



PERSONEN



GEWICHT
KG



GARANTIE
MAANDEN

PT
ATENÇÃO!

Mantenha a tenda seca antes de a dobrar e guardar no saco.
O tecido molhado pode causar bolor.
Precauções contra incêndio e ventilação!
AVISO: Mantenha todas as fontes de chama e calor afastadas do tecido desta tenda.
Se utilizar aparelhos a gás ou outros aparelhos de combustão, é necessária ventilação adicional.
Em caso de incêndio, afaste-se imediatamente e mantenha-se afastado. Não coloque aparelhos quentes perto das paredes, do telhado ou das cortinas. Respeite sempre as instruções de segurança destes aparelhos. Nunca permita que as crianças brinquem perto de aparelhos quentes.
Mantenha as saídas desobstruídas.
Certifique-se de que conhece as medidas de precaução contra incêndios no local.
Certifique-se de que as aberturas de ventilação estejam sempre abertas para evitar asfixia.

AVISO!

- Antes de começar a utilizar o produto e, posteriormente, de forma periódica, deve verificar e apertar todos os fixadores.
- O produto deve ser utilizado de acordo com a sua finalidade.

MANUTENÇÃO
O produto deve ser limpo com uma toalha ou pano húmido. Não devem ser utilizadas substâncias de limpeza especiais. Antes e depois de utilizar o produto, verifique se há danos ou sinais de desgaste. Não devem ser feitas alterações na estrutura do produto. Para sua própria segurança, utilize apenas peças sobressalentes originais.

INFORMAÇÕES SOBRE A ELIMINAÇÃO DO PRODUTO
No final do ciclo de vida do produto, este deve ser transferido para os sistemas de recolha e reciclagem de resíduos. Para tal, deve contactar o representante local de uma empresa de gestão de resíduos.

MATERIAL

MATERIAL: POLIÉSTER
68D 190T PU: 3000 MM
PISO: POLIÉSTER 150D
OXFORD
PU: 5000 MM

DIMENSÕES

COMPRIMENTO
70+140+50 CM
LARGURA 170 CM
ALTURA 70 CM



PESSOAS



PESO
KG



GARANTIA
MESES



RO ATENȚIE!

RO Păstrați cortul uscat înainte de a-l plia și împacheta în sac.
 Tesătura umedă poate provoca apariția mucegaiului.
Precauții privind focul și ventilația!
AVERTISMENT: Țineți toate sursele de flacără și căldură la distanță de materialul cortului.
 Dacă utilizați aparate pe gaz sau alte aparate cu combustie, este necesară o ventilație suplimentară.
 În caz de incendiu, păstrați imediat distanța și stați departe. Nu așezați aparate fierbinți lângă pereți, acoperiș sau perdele. Respectați întotdeauna instrucțiunile de siguranță pentru aceste aparate. Nu permiteți niciodată copiilor să se joace lângă aparate fierbinți.
 Păstrați ieșirile libere.
 Asigurați-vă că cunoașteți măsurile de prevenire a incendiilor din locație.
 Asigurați-vă că orificiile de ventilație sunt deschise în permanență pentru a evita sufocarea.

AVERTISMENT!

- Înainte de a începe să utilizați produsul și, ulterior, periodic, trebuie să verificați și să strângeți toate elementele de fixare.
- Produsul trebuie utilizat în conformitate cu scopul său.

ÎNȚETINERE
 Produsul trebuie curățat cu un prosop sau o cârpă umedă. Nu trebuie utilizate substanțe speciale de curățare. Înainte și după utilizarea produsului, verificați dacă acesta prezintă semne de deteriorare sau uzură. Nu trebuie efectuate modificări la structura produsului. Pentru siguranța dumneavoastră, utilizați numai piese de schimb originale.

INFORMAȚII DESPRE ELIMINAREA PRODUSULUI
 La sfârșitul ciclului de viață al produsului, acesta trebuie transferat către sistemele de colectare și reciclare a deșeurilor. În acest scop, trebuie să contactați reprezentantul local al unei companii de gestionare a deșeurilor.

MATERIAL
 MATERIAL: POLIESTER
 68D 190T
 PU: 3000 MM
 PODEA: POLIESTER 150D
 OXFORD PU: 5000 MM

DIMENSIUNI
 LUNGIME
 70+140+50 CM
 LĂȚIME 170 CM
 ÎNĂLȚIME 70 CM

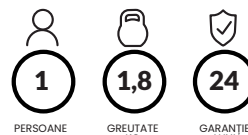

SK POZORI!

Stan by mal byť pred zložením a zabalením do tašky vždy suchý. Mokry materiál môže v taške začať plesnivieť.
Bezpečnostné opatrenia: Oheň a vetranie!
POZOR: Držte tento materiál ďaleko od plameňov a zdrojov ohňa.
 V prípade použitia plynového variča alebo iných horľavých predmetov odporúčame vetrať.
 V prípade požiaru okamžite opustite stan.
 Nepokladajte horúce zariadenia do blízkosti stien, strechy alebo moskytiér.
 Vždy dodržiavajte bezpečnostné pravidlá pre tieto zariadenia. Nikdy nedovoľte, aby sa deti hrali v blízkosti horúcich zariadení. Nezakrývajte vetrací otvor.
 Uistite sa, že poznáte bezpečnostné opatrenia daného miesta. Uistite sa, že vetracie otvory sú pre cirkuláciu vzduchu po celý čas otvorené. Uistite sa, že poznáte protipožiarne opatrenia na mieste.
 Dbajte na to, aby vetracie otvory zostali otvorené počas celého času používania, aby sa predišlo uduseniu.

VAROVANIE!

- Pred použitím produktu a potom v pravidelných intervaloch kontrolujte dotiahnutie a pevnosť všetkých spojov.
- Výrobok sa musí používať v súlade s návodom.

ÚDRŽBA:
 Na čistenie používajte výhradne vlhkú handričku. Nepoužívajte špeciálne čistiace prostriedky. Kontrolujte produkt, či nenesie známky poškodenia. Je zakázané akokoľvek meniť konštrukciu produktu. Pre zachovanie bezpečnosti používajte vždy originálne náhradné diely.

INFORMÁCIE O RECYKLÁCII
 Po skončení životnosti produktu ho nechajte ekologicky zrecyklovať odovzdaním do zberu druhotných surovín.

MATERIÁL
 MATERIÁL: 68D
 190T POLYESTER
 PU: MATERIÁL: 3000 MM
 PODLAHA: 150D
 POLYESTER OXFORD
 PU: 5000MM

ROZMERY
 Dĺžka 70+140+50 CM
 Šírka 170 CM
 Výška 70 CM



SL OPOZORILO!

Šotor pred zlaganjem in pakiranjem v vrečo posušite. Vlažna tkanina lahko povzroči plesen.
Varnostni ukrepi v zvezi z ognjem in prezračevanjem!
OPOZORILO: Vse vire ognja in toplote držite stran od tkanine šotora.
 Če uporabljate plin ali druge naprave na gorivo, je potrebno dodatno prezračevanje.
 V primeru požara se takoj umaknite in ostanite na varni razdalji. Vročih naprav ne postavljajte v bližino sten, strehe ali zaves. Vedno upoštevajte varnostna navodila za te naprave. Otrokom nikoli ne dovolite, da se igrajo v bližini vročih naprav. Zgodí morajo biti prosti.
 Prepričajte se, da poznate varnostne ukrepe v primeru požara na lokaciji.
 Poskrbite, da so prezračevalne odprtine ves čas odprte, da se izognete zadušenju.

OPOZORILO!

- Preden začnete uporabljati izdelek in kasneje redno preverjajte in zategnite vse pritrditve.
- Izdelek je treba uporabljati v skladu z njegovim namenom.

VZDRŽEVANJE
 Izdelek je treba očistiti z brisačo ali vlažno krpo. Ne uporabljajte posebnih čistilnih sredstev. Pred in po uporabi izdelka ga preglejte, ali ni poškodovan ali kaže znake obrabe. Na strukturi izdelka ne smete izvajati nobenih sprememb. Zaradi lastne varnosti uporabljajte samo originalne nadomestne dele.

INFORMACIJE O ODSTRANJENJU IZDELKA
 Ob koncu življenjske dobe izdelka ga je treba oddati v sistem zbiranja in recikliranja odpadkov. V ta namen se obrnite na lokalnega predstavnika podjetja za ravnanje z odpadki.

MATERIAL
 MATERIAL: 68D
 190T POLIESTER
 PU: 3000 MM
 TLA: 150D POLIESTER
 OXFORD PU: 5000 MM

DIMENZIJE
 DOLŽINA
 70+140+50 CM
 ŠIRINA 170 CM
 VIŠINA 70 CM

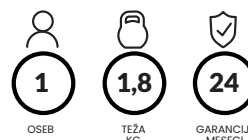

SV VARNING!

Håll tältet torrt innan du viker ihop det och packar ner det i väskan.
 Våt tyg kan orsaka mögel.
Brand- och ventilationsföreskrifter!
VARNING: Håll alla öppen eld och värmekällor borta från tältduken.
 Om du använder gas eller andra förbränningsapparater krävs extra ventilation.
 Vid brand, håll omedelbart avstånd och håll dig borta. Placera inte heta apparater nära väggar, tak eller gardiner. Följ alltid säkerhetsanvisningarna för dessa apparater. Låt aldrig barn leka nära heta apparater.
 Håll utgångarna fria.
 Se till att du känner till brandskyddsåtgärderna på platsen. Se till att ventilationsöppningarna är öppna hela tiden för att undvika kvävning.

WARNING!

- Innan du börjar använda produkten, och regelbundet därefter, bör du kontrollera och dra åt alla fästelement.
- Produkten ska användas i enlighet med dess avsedda ändamål.

UNDERHÅLL
 Produkten ska rengöras med en handduk eller fuktig trasa. Inga speciella rengöringsmedel ska användas. Innan och efter användning av produkten ska du kontrollera om den har några skador eller tecken på slitage. Inga ändringar får göras i produktens struktur. För din egen säkerhet ska du endast använda originalreservdelar.

INFORMATION OM PRODUKTENS AVFALLSHANTERING
 När produktens livscykel är slut ska produkten överlämnas till avfallsinsamlings- och återvinningssystemet. Kontakta därför din lokala representant för ett avfallshanteringsföretag.

MATERIAL
 MATERIAL: 68D
 190T POLYESTER
 PU: 3000 MM
 GOLV: 150D POLYESTER
 OXFORD PU: 5000 MM

MÅTT
 LÅNGD 70+140+50 CM
 BREDD 170 CM
 HÖJD 70 CM

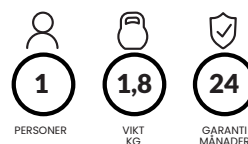

UK УВАГА!

Перед складанням і упаковкою в сумку намет повинен бути сухим.
 Волога тканина може спричинити появу цвілі.
Запобіжні заходи щодо пожежі та вентиляції!
ПОПЕРЕДЖЕННЯ: Тримайте всі джерела вогню та тепла подалі від тканини намету.
 При використанні газових або інших приладів, що працюють на паливі, необхідна додаткова вентиляція.
 У разі пожежі негайно відійдіть на безпечну відстань і не наближайтесь. Не розміщуйте гарячі прилади поблизу стін, даху або штору. Завжди дотримуйтеся інструкцій з безпеки для цих приладів. Ніколи не дозволяйте дітям гратися поблизу гарячих приладів.
 Зберігайте виходи вільними.
 Переконайтеся, що ви знаєте правила пожежної безпеки на місці.
 Переконайтеся, що вентиляційні отвори постійно відкриті, щоб уникнути задухи.

УВАГА!

- Перед початком використання виробу, а також періодично в подальшому, слід перевіряти та затягувати всі кріплення.
- Продукт слід використовувати відповідно до його призначення.

ТЕХНІЧНЕ ОБСЛУГОВУВАННЯ
 Виріб слід чистити рушником або вологою ганчіркою. Не слід використовувати спеціальні чистячі засоби. Перед і після використання виробу слід перевіряти його на наявність пошкоджень або ознак зносу. Не слід вносити зміни в конструкцію виробу. Для вашої безпеки використовуйте тільки оригінальні запасні частини.

ІНФОРМАЦІЯ ПРО УТИЛІЗАЦІЮ ПРОДУКТУ
 Після закінчення терміну експлуатації виріб слід передати до системи збору та переробки відходів. Для цього зверніться до місцевого представника компанії з утилізації відходів.

MATERIÁL
 MATERIÁL: 68D
 190T POLIESTER PU: 3000 MM
 ПІДЛОГА: 150D ПОЛІЕСТЕР
 ОКСФОРД PU: 5000 MM

РОЗМІРИ
 ДОВЖИНА 70+140+50 CM
 ШИРИНА 170 CM
 ВИСОТА 70 CM

